

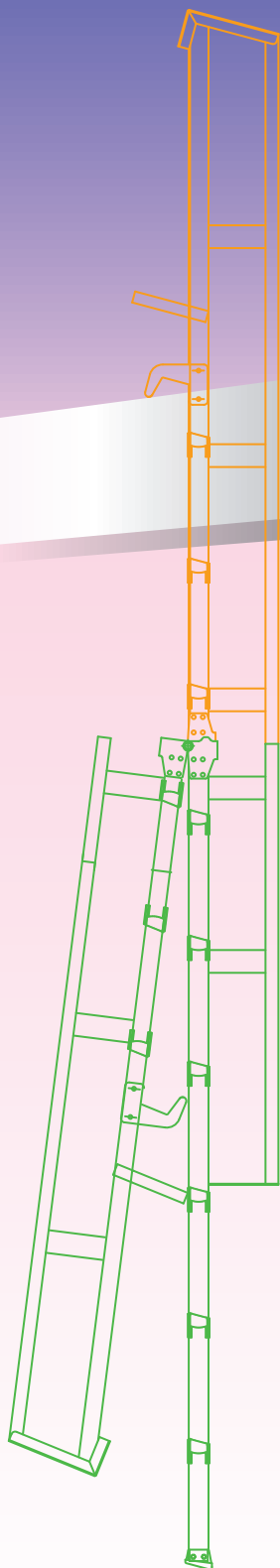

アルトZ

型枠昇降専用はしご 実用新案 No.3121690

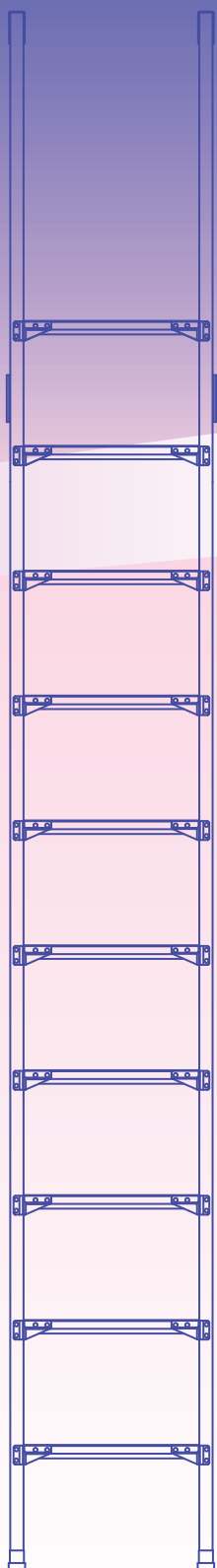

アルトZは“型枠工事中”の“最上階型枠”への安全な昇降を目的として開発された革新的なはしごです。

従来、最上階の型枠へ昇降するための専用の設備が無く、「安全性が十分とは言えないはしごを使用」あるいは「足場から出入りできる通路」など行ってきました。

これらの問題点を解消し、高い安全性と機能性を持ち合せているのが「アルトZ」です。

「アルトZ」は最上階のコンクリート型枠に安全に昇降することのできる革新的な「型枠昇降専用のはしご」です。手間を掛けること無く、安心してご使用いただけます。

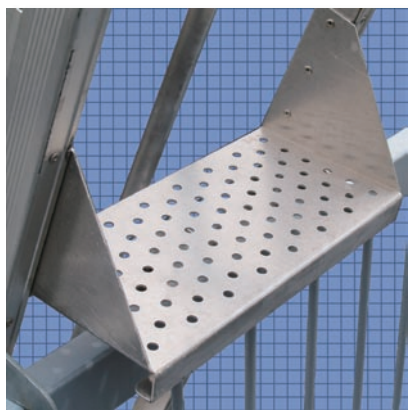

最上段のステップ幅が広く安全です

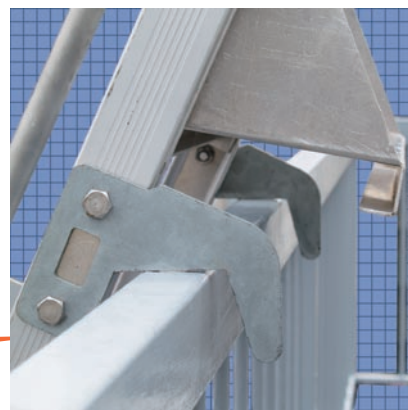
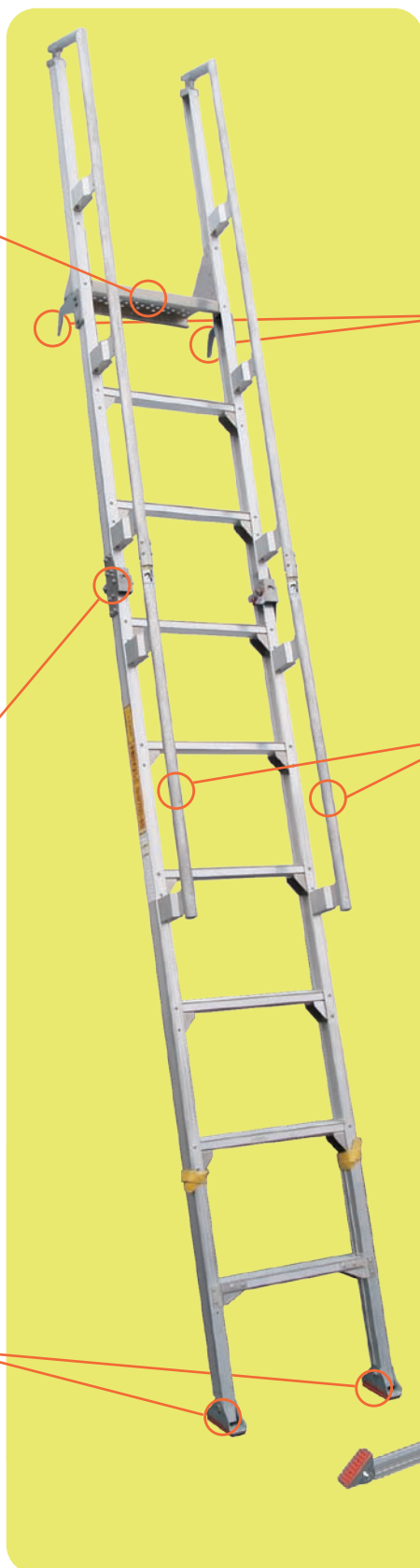

型枠の上側に固定できるフックがついています。

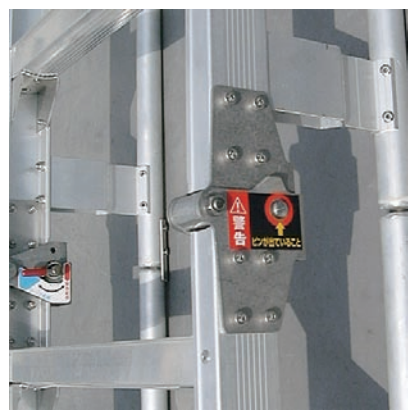

自動ロック式折畳み金具



つかみやすい安全な手摺がついています



すべりにくいゴム脚がついてます

折畳むとことで高い収納性と運搬性を発揮します！

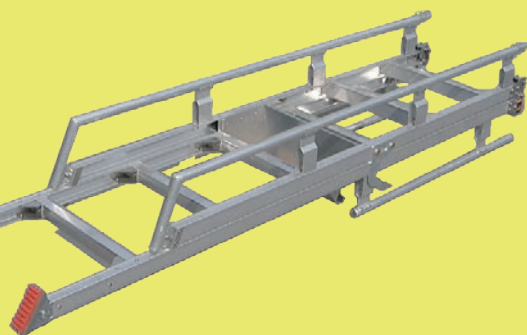

「アルト Z」 の使用方法と注意

【組立方法】

- (1) 黄色のバンドを解きます。
*安定した平らな床で行ってください。

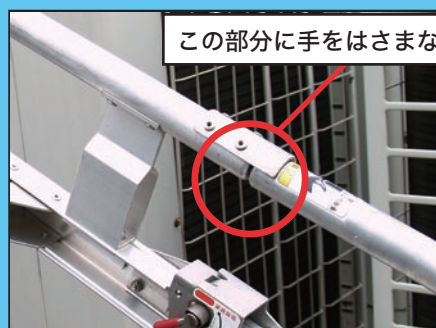
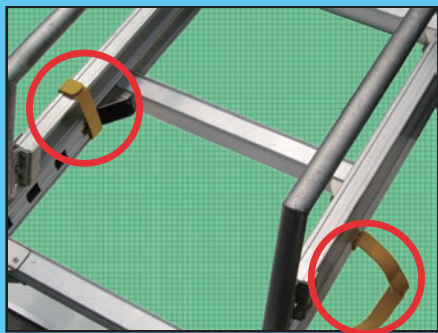

- (2) 折り畳まれたはしごを伸ばします。
はしごを伸ばすと折り畳み金具のロックピンがかりと音がしてピン孔に入ったことが確認できるまで開きます。
そして手すり同士が確実に突き当たっていることを確認してください。
*折りたたみ金具に手を掛け、はさまないように確認・注意してください。



折り畳み金具 (内側)

ロックピンが出て
いることを確認



折り畳み金具 (外側)

折り畳み金具



- (3) 2名ではしごを起します。
1名がはしごの踏み棧もしくは桁を掴み、他の1名が下端の滑り止めを踏んで滑らないようにし、はしごをほぼ垂直に建ててください。
*足元が平らで、安定した場所で行ってください。



- (4) はしご上部のフック2箇所を梁型枠の立ち上り上部に掛けます。
このとき相手の棧木が強度上確実な状態であることと水平であることを確認し、更に爪部が確実に棧木に引っ掛かっていて手元に引いただけでは外れる恐れのないことを確認してください。



【取り外し方法 (撤去)】 *必ず2人での作業で行ってください。



- (1) 上部掛けフックをはずします。
はしごの下端部を型枠側に少し寄せることにより、フックの爪部を梁型枠の上部棧から浮かせてはずします。
*足元の安全確認・上部作業の安全を確認してから作業してください。
- (2) はしごを倒します。
型枠側に立つ人は滑り止めを踏んで、倒している最中にはしごが滑らないように注意してください。
他の1人ははしごの踏み棧もしくは桁を持ちかえながら、ゆっくりと倒してください。
- (3) はしごを折り畳みます。
倒したら、折り畳み金具の解除レバーをまわしロックを解除してから、折り畳みます。
*手足を挟まないよう慎重に作業してください。
- (4) 黄色いバンドで固縛します。

図面

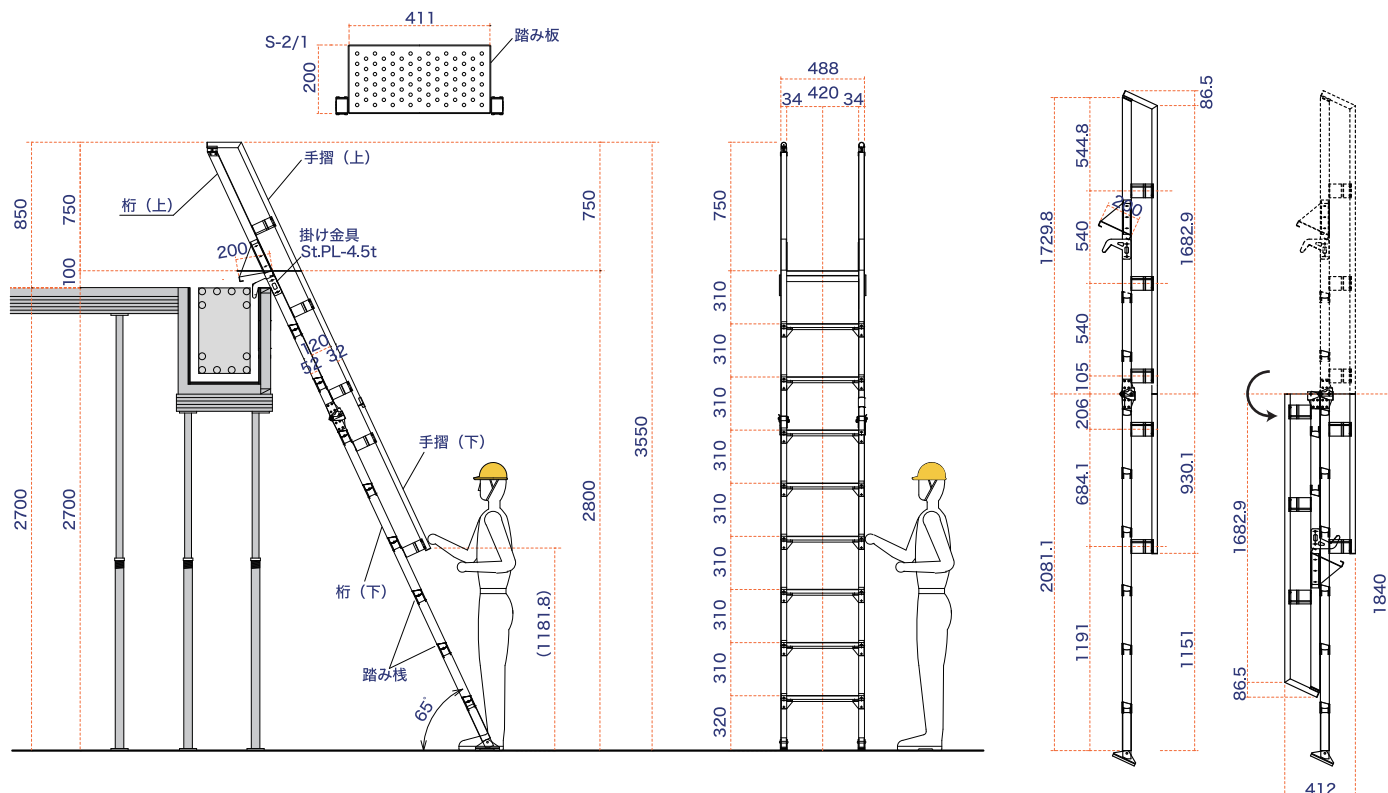

全長	角度 65° での立て掛け時フックまでの垂直高さ	幅	踏み棧間隔	折り畳み時の寸法	製品重量
3,881mm	2,700mm	外々：488mm 内々：420mm	310mm	488mm×1,840mm×412mm	15.6kg

使用上の注意

- ・はしごは正しく使われないと転倒や転落の危険があります。お使いになる時ははしごの安定した状態を確認してください。
- ・はしごは、昇降面の左右方向に転倒しやすいので、フックを枠側にきちんと掛けて十分に注意してください。
- ・フックまでの高さは、2.8m から 3.0m の範囲でお使いください。
- ・傾斜している場所、段差や凹凸等により安定しない場所には設置しないでください。
- ・滑りやすい場所では使用しないでください。
- ・足元や周囲がはっきり見えない暗がり等には設置しないでください。
- ・使用前にネジのゆるみ、部品のはずれ、変形等の異常がないことを確認してください。
- ・昇降時はしごを揺さぶらないでください。
- ・はしごを持ち運ぶ際は、引きずったり、投げたり、乱暴に扱わないでください。
- ・本品は電気を通します。感電にご注意ください。
- ・変形したはしごを使用しないでください。
- ・はしごの加工や改造はしないでください。
- ・はしごをつかうときは、本体に付属している取り扱い説明書を十分に理解した上で、その説明にしたがってください。

本品に係るお問い合わせ、レンタルのご用命は下記にご連絡ください。

販売元



ジー・オー・ピー 株式会社

〒150-0013

東京都渋谷区恵比寿 1-8-5 東洋ビル7A

Tel. (ご注文・お問い合わせ) 050-3533-9473

Tel. 03-5449-1931 (代) Fax. 03-5449-1935

※アルト Z は改良のため、寸法や仕様を予告なく変更する場合がございます。

09G13

開発指導：鉄建株式会社